



**FALCHINI®**

Elementi di arredo  
per asili nido  
scuole materne  
ambienti per l'infanzia



**2011**



pp. 3-7



## Introduzione

Il significato del nostro Logo  
Mi presento...  
La nostra azienda  
Il nostro sito  
La garanzia di un prodotto di qualità

pp. 8-14



## Fasciatoio e Spogliatoio

Casellario porta cambi  
Mobili fasciatoio e accessori  
Mobili spogliatoio  
Spogliatoi a panchetta  
Fasce appendiabiti per ingresso  
Fasce appendiabiti per bagno  
Carrello portasciugamani

pp. 15-20



## Sedute e Tavoli

Sedie impilabili  
Sedie nido  
Sedie adulti  
Panche  
Tavoli sagomati  
Tavoli adulti  
Tavoli a scomparsa

pp. 21-28



## Mobili

Mobili a giorno e con antine  
Mobili con contenitori  
Casellari  
Mobile angolare  
Armadi a giorno  
Armadi con antine  
Portali con tenda

pp. 29-36



## Divisori e Giochi

Recinti  
Decorati per recinti  
Divisori con pannelli  
Giochi simbolici  
Gioco Teatrino  
Giochi morbidi

pp. 37-47



## Area lettura e Attività espressive

Espositori per libri  
Sedute morbide  
Armadio travestimenti  
Elemento Portale a teatro  
Mobili portacartoncini  
Cavalletti pittura  
Tavoli e Carrelli manipolazione

pp. 48-57



## Psicomotricità

Percorsi psicomotori  
Tunnel primipassi  
Piscine con palline  
Specchi antinfortunio  
Corrimano per specchio  
Carrello psicomotorio  
Tappeti ad incastro  
Carrello multiuso

pp. 58-65



## Riposo

La Tana  
Tappeti morbidi  
Cuscinoni  
Letto con protezioni  
Letto impilabile  
Materassini riposo  
Coordinati lettino  
Elementi imbottiti a parete

## *Il significato del nostro logo*

Il significato del nostro logo va ricercato nella storia dell'arte a partire da Marco Vitruvio Pollione, architetto dell'antico impero romano. Fu lui che disegnò per primo l'uomo inscritto in un cerchio, rappresentazione che raffigurava uno studio delle proporzioni rapportate al corpo umano. L'uomo, in quanto creatura dell'universo, è modello di perfezione e fonte di studio per la creazione di opere di ogni specie.

Il tema fu riscoperto ed approfondito nel Rinascimento da molti architetti tra i quali Leonardo da Vinci, che ridisegnò l'uomo vitruviano in una versione leggermente diversa dall'originale ma invariata nel concetto.

Sia per Vitruvio che per Leonardo, la perfezione va ricercata nell'armonia e nelle proporzioni delle parti che compongono un insieme; l'esempio è dato dalle creature dell'universo.

Il concetto di simmetria che possiamo trovare in una foglia o nella conformazione del corpo umano, è la dimostrazione di quanto si possa imparare osservando tutto ciò che non è stato creato dall'uomo. Alla base dello studio delle proporzioni fu individuato 'il modulo' che, moltiplicato o ripetuto per un certo numero di volte, poteva dare origine alla creazione di opere possibilmente vicine alla perfezione naturalistica.

E' da questo concetto che siamo partiti per creare la nostra linea d'arredo.

L'esempio dei tavoli è la dimostrazione che con un lato da 65 cm è possibile creare varie forme geometriche componibili tra loro in modi diversi, per poterle adattare razionalmente allo spazio a cui sono destinate, oppure disporle in modo più 'giocosamente' tanto da riprodurre... lo stesso uomo vitruviano.





"Mi presento..."

Sono Marco Falchini, dirigente dell'azienda di famiglia dal 2001 nonché architetto, che si occupa personalmente della creazione degli articoli destinati all'infanzia prestando particolare cura ed attenzione alla successiva realizzazione, vista soprattutto la fascia d'età a cui sono rivolti. E' importante che un prodotto sia costruito bene ma è essenziale che sia, soprattutto, pensato bene. Nell'ottica di una continua innovazione e per meglio soddisfare le esigenze e le necessità dei piccoli destinatari di tali prodotti, ha preso forma l'idea di creare un centro sperimentale all'interno di un parco adiacente al nostro stabilimento da mettere a disposizione di studiosi delle facoltà di pedagogia e psicologia dell'infanzia. La possibilità di osservare come i bambini interagiscono con i prodotti creati per loro (siano essi dedicati alle attività didattiche o al semplice giuoco), è probabilmente il metodo meno invasivo per capire che cosa può essere cambiato o migliorato grazie soprattutto all'apporto di idee contemporanee ed innovative degli esperti del pianeta-bimbi, un mondo che per certi versi può riservare sorprese, ma che non ci deve mai cogliere impreparati. Quindi promuoviamo la qualità al servizio dei più piccoli sempre e comunque."

*"...E' importante che un prodotto sia costruito bene ma è essenziale che sia anche pensato bene..."*



Concept iniziale



1. Studio della forma



2. Studio della funzionalità



3. Modellazione ed alleggerimento



4. Studio ergonomico



5. Realizzazione del campione

**PRODOTTI BREVETTATI**

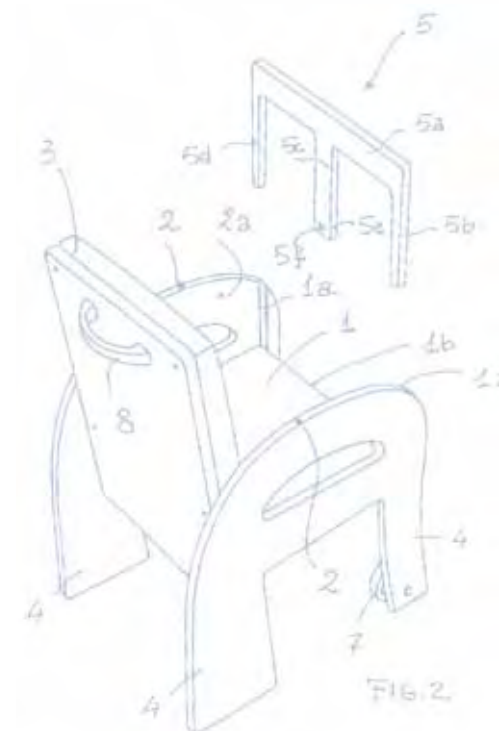
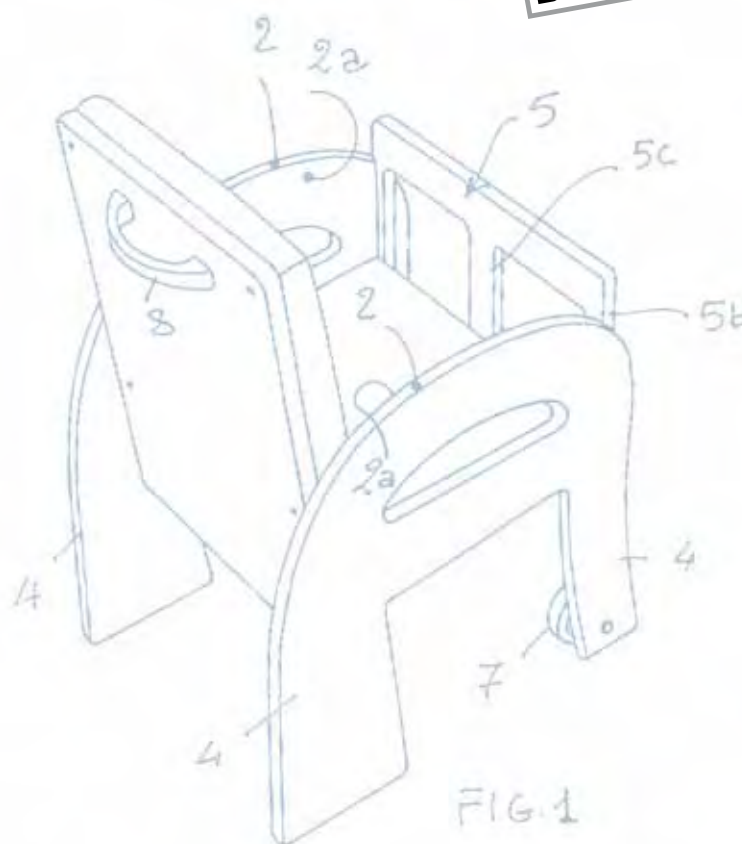



*“...un’azienda specializzata  
che non dimentica l’artigianalità  
delle sue origini...”*

I nostri sistemi di lavorazione basati su tecniche artigianali garantiscono la cura di ogni articolo fin nei minimi particolari ed un rapporto qualità-prezzo sicuramente vantaggioso.

I macchinari e le attrezzature, per la maggior parte artigianali, permettono lavori personalizzabili e modificabili in ogni momento (operazioni che un’industria con i suoi prodotti standardizzati, difficilmente si può permettere di realizzare).

I prototipi vengono realizzati in scala reale e successivamente testati per capirne la resistenza strutturale, la solidità, l’ergonomia e la sicurezza avendo quale obiettivo la creazione di un prodotto sempre più adatto e sicuro per i piccoli utilizzatori finali.

Il nostro obiettivo principale che resta è quello di produrre articoli di qualità, perché la qualità dura nel tempo e, dato che questi prodotti devono durare a lungo, la certezza di aver fatto un buon investimento si evidenzia nel lungo periodo.

Tutti questi elementi hanno contribuito al successo dei nostri prodotti, ormai conosciuti ed apprezzati in tutta Italia ed in Europa. Comunque non ci fermiamo per alcun motivo, anzi siamo sicuri che questo mondo è solo all’inizio della sua evoluzione... C’è ancora molto da scoprire e da realizzare.

Così noi siamo sempre impegnati nella ricerca di ogni nuova soluzione che possa apportare migliorie ai prodotti e, quindi, miglioramenti nel rapporto dei bambini con gli ambienti che li circondano.



## Il nostro sito

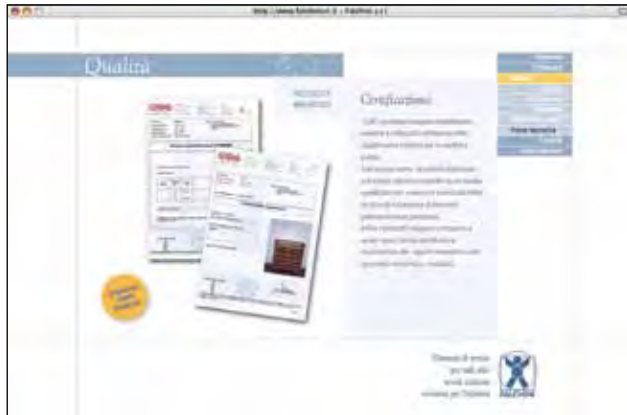

### Qualità e certificazioni di sicurezza

Entrando nel nostro sito web [www.falchini.it](http://www.falchini.it) al settore qualità troverete pubblicati alcuni dei rapporti di prova ottenuti presso il laboratorio di certificazione italiano CATAS che garantiscono la qualità e la sicurezza in relazione alle attuali normative nazionali UNI ed internazionali EN, CE.

L'ingresso a questa pagina è possibile solo con password ed andrà richiesta via e-mail o telefonicamente a noi o al distributore e rappresentante di zona.



### Schede tecniche

Nel sito internet [www.falchini.it](http://www.falchini.it) sono pubblicate le descrizioni tecniche relative ai materiali impiegati per la realizzazione dei prodotti.

Anche l'ingresso a questa pagina avviene con password ed andrà richiesta via e-mail o telefonicamente a noi o al distributore e rappresentante di zona.

Ogni nostro utente può effettuare il download della scheda in versione pdf.



### Rete vendita

In questa pagina potrete consultare, per ogni zona d'Italia, i rappresentanti autorizzati a trattare i nostri prodotti.

Chiaramente, essendo il mercato in continua evoluzione, è anche possibile inviare una e-mail direttamente a noi per verificare il rapporto che ha il venditore con la ditta.

Alcune zone non sono coperte, Vi consigliamo quindi, per ogni vostro chiarimento, di contattarci direttamente.



Il nostro stand presente alla 'Fiera Internazionale del Giocattolo' di Norimberga (Germania).



## La comunicazione con i nostri clienti

La nostra azienda utilizza da anni varie forme di comunicazione per soddisfare ogni richiesta di informazione riguardo alla struttura, ai prodotti, alle certificazioni, alla logistica e quant'altro risultasse importante conoscere sulla produzione, perché la trasparenza per noi è fondamentale nel rapporto con il cliente.

Oltre al tradizionale catalogo, in questi ultimi anni abbiamo arricchito il nostro sito internet di maggiori informazioni perché, attraverso la rete, riusciamo ad effettuare aggiornamenti in tempo reale sulla nostra produzione ed interagiamo in modo migliore con i nostri clienti.

Il successo ottenuto in questi ultimi anni ha spinto il nostro interesse oltre confine dove i sempre più crescenti consensi verso i nostri prodotti, oltre ad inorgoglierci, non fanno che confermare una positiva evoluzione concettuale nell'approccio agli ambienti scolastici, sempre più ergonomici e funzionali per i bambini e sempre più attenti a stimolare la loro creatività e la loro curiosità verso tutto ciò che li circonda.

Per chi vuole conoscerci personalmente e vedere i nostri articoli da vicino, siamo presenti con le nostre proposte di arredo nelle maggiori manifestazioni fieristiche in ambito nazionale ed internazionale.

Per soddisfare le crescenti richieste provenienti dall'estero, abbiamo migliorato anche il nostro servizio logistica con nuovi mezzi che ci permettono di effettuare direttamente il trasporto franco domicilio con sicurezza e competenza in tutti i paesi europei.

## La garanzia di aver scelto un prodotto di qualità

Negli ultimi anni gli ambienti educativi sono stati al centro di una vasta ricerca psico-pedagogica che, pur in assenza di un disegno unitario di riferimento, ha permesso di fornire indicazioni più precise sulle necessità del bambino in rapporto ai cambiamenti in atto nell'istituzione famiglia.

Tutto questo ha favorito una nuova concezione dell'ambiente educativo, non più solamente inteso come promotore dello sviluppo cognitivo, ma anche luogo di formazione educativa ambientale e sociale. Quindi nello svolgimento delle attività di tipo ludico-intellettuale nasce l'esigenza di avere a disposizione oggetti ed ambienti per promuovere nel bimbo anche l'acquisizione di capacità motorie ed esplorative.

Osservare il modo con cui il bambino percepisce e si muove nel suo spazio è il punto di partenza di ogni nostro progetto di arredo e ci permette di capire meglio le sue esigenze quando, nell'ambiente in cui si trova, prova a spostare oggetti, manipola, esplora, interagisce e reinventa, attraverso la sua creatività.

In questo contesto risulta fondamentale garantire che i movimenti del bambino, spesso imprevedibili, avvengano in assoluta sicurezza.

Così, negli anni, i nostri progetti si sono ampliati e perfezionati fino a raggiungere uno standard fra design, funzionalità ed affidabilità elevato.

La funzionalità di ogni articolo prodotto è garantita da test rigorosi che vengono effettuati sui prototipi realizzati. Questi prototipi vengono prodotti in scala reale e successivamente testati per capirne la resistenza strutturale, la solidità, l'ergonomia e la sicurezza fino ad essere approvati per diventare elementi di uso quotidiano per i piccoli utilizzatori finali.

Il nostro metodo di lavorazione artigianale che fonde l'antico sapere con le nuove conoscenze in campo tecnologico, rappresenta un elemento particolarmente importante per ottenere un prodotto di elevata qualità. Questa artigianalità permette altresì lavori personalizzabili e modificabili in ogni momento in base alle esigenze di ogni nostro cliente, lavorazioni che un'industria, con i suoi prodotti standardizzati, difficilmente riesce a realizzare.







Entrando in una scuola, la zona atrio, quale passaggio obbligato agli altri ambienti, costituisce quella di maggiore impatto visivo.

Gli arredi ubicati in questo spazio devono dunque essere progettati con un design curato nei minimi dettagli, in grado di trasmettere al visitatore una sensazione di piacere ed accoglienza.

In tale ottica il nostro mobile spogliatoio costituisce una valida alternativa alla più comune e pur sempre indispensabile fascia appendiabiti: la possibilità di riporre gli oggetti personali all'interno di un contenitore chiuso contribuisce sicuramente a dare all'ambiente un'immagine più sobria ed ordinata.



FASCIATOIO E SPOGLIATOIO



FALCHINI







Art. 105 Casellario porta cambi 60x19x60



Art. 108 Portarotolo igienico 67x8x4  
Art. 109 Rotolo igienico 60x8x8



Art. 104 Mobile Fasciatoio monoposto 90x75x87



Art. 111 Cesto portarifiuti 28x40x50



Art. 107 Mobile Fasciatoio biposto 120x75x87



Art. 110 Scaletta estraibile 32x44x67

Il **Mobile Fasciatoio** è appositamente studiato per comunità infantili ed asili nido. La sua peculiarità è data da un piano di lavoro profondo, tale da consentire il cambio del bambino in posizione frontale. Il mobile poggia su dei piedi in plastica che lo rendono stabile ed isolato dall'umidità del pavimento, favorendo al contempo la pulizia dell'area sottostante.





Lo **Spogliatoio adulti** è stato studiato per l'uso contemporaneo da parte di due adulti; è dotato di due serrature e due ganci divisi dal pannello per 'sporco/pulito'.  
Il mobile poggia su dei piedi in plastica che lo rendono stabile ed isolato dall'umidità del pavimento, favorendo al contempo la pulizia dell'area sottostante.

Art. 134 Spogliatoio adulti con serrature 75x40x162  
● ● ●



Lo **Spogliatoio 4 posti** è un mobile di nuova concezione dotato di 4 ante che dividono 4 vani isolati tra di loro. E' stato studiato per dare ad ogni bambino lo spazio dedicato ai suoi oggetti personali ed è personalizzabile con il proprio nome da apporre sulla **Nuvola segnanome**.

Art. 136 Spogliatoio 4 posti 75x40x120  
● ● ●



Art. 135 Nuvola segnanome 13x7x0,3





Lo **Spogliatoio a panchetta** è davvero pratico in quanto permette agevolmente al bambino di cambiarsi da solo.

E' disponibile in 3 versioni, da quella base alla più accessoriata con portascarpe, appendiabiti e portaoggetti.



Art. 137 Spogliatoio a panchetta 120x30x130  
● ● ●



Art. 138 Spogliatoio a panc. + casellario 120x30x130  
● ● ●



Art. 139 Spogl. a panc. + casellario + appendiabiti 120x30x130  
● ● ●



Art. 121 Fascia appendiabiti 5 posti 100x1,5x15  
● ● ●



Art. 123 Fascia con mensola 100x18x18



Art. 124 Fascia + mensola e 5 appendiabiti 100x18x18  
● ● ●

Il **Carrello portasciugamani** si rivela molto utile quando i servizi igienici non permettono il fissaggio di fasce a muro. Occupa uno spazio di cm 60x60 ed offre ben 16 posti nel quale riporre il proprio bicchierino ed asciugamano.



Art. 125 Carrello portasciugamani 16 posti 60x60x69



Art. 120 Fascia portasciugamani 10 posti 100x1,5x15



Art. 122 Fascia portabicchieri 10 posti 100x10x24

Un design semplice ed una notevole varietà di forme: sono queste le caratteristiche fondamentali dei nostri tavoli. Non a caso, i piani sono ideati e realizzati riprendendo le figure fondamentali della geometria piana (quadrato, rettangolo, cerchio, trapezio, ecc.).

Quindi, da oggetti di arredo con una funzionalità essenzialmente pratica, i tavoli finiscono per assumere anche una valenza educativa favorendo, proprio attraverso le loro forme, l'apprendimento della geometria da parte del bambino.

In fase di progettazione di sedie e panche sono stati svolti studi basati sull'ergonomia e funzionalità che hanno portato alla creazione dell' Elefandiolina, una seduta di nuova concezione che possiede diversi accorgimenti atti ad accrescere i livelli di stabilità e comodità del bambino. Allo stesso modo l'Elefandiolone, pensato espressamente per poter essere abbinato al tavolo del nido al momento della pappa, proprio per le sue caratteristiche funzionali, risulta essere molto adatto anche per altre attività.

La simpatica forma di questi componenti d'arredo, che ricorda la silhouette di un elefante, facilita giocosamente l'apprendimento da parte del bambino.









L'**Elefandiolina nido** è ergonomicamente studiata per bambini da 12 a 36 mesi. Il suo schienale e relativa seduta sono leggermente inclinati verso il retro permettendo un maggiore sostegno del bambino il quale acquista una maggiore stabilità grazie anche ai due comodi braccioli. L'**Elefandiolone** è dotato in più di un cuscino imbottito, di un supporto anteriore sfilabile anticaduta, di maniglia sullo schienale e ruote anteriori per facilitare l'accostamento del bambino al tavolo da parte dell'insegnante.



Art. 226 Elefandiolina 29x34xT  
●●●● 0



Art. 225 Elefandiolone 30x44xT  
●●●● 1



SISTEMA  
BREVETTATO



Art. 227 Elefandiolina 4 posti 100x33xT  
●●●● 0



Art. 326 Tavolo circolare 100x100xT  
●●●● 0 1 2 3 4 5 6



Art. 330 Tavolo quadrato 65x65xT  
●●●● 0 1 2 3 4 5 6

L'**Elefandiolone** è concepito per essere utilizzato su tavoli **Taglia 1** (h piano di lavoro). E' disponibile al naturale con cuscino imbottito colorato.

L' **Elefandiolina** è disponibile con verniciatura trasparente al naturale o colorata con laccatura verde acqua e azzurro chiaro.



Art. 228 Sgabello adulti imbottito su ruote 40x40x35/75  
●●●● 3

Art. 324 Tavolo semicircolare 160x80xT  
●●●● 0 1 2 3 4 5 6



Art. 230 Sedia impilabile 32/39x32xT  
●●●● 1 2 3 4



Art. 340 Tavolo semitondo 130x65xT  
●●●●●● 0 1 2 3 4 5 6



Art. 322 Tavolo rettangolare 130x65xT  
Art. 342 Tavolo rettangolare grande 150x75xT  
●●●●●● 0 1 2 3 4 5 6

TAGLIA (EN1729-1)	0	1	2	3	4	5	6
<b>SEDIA</b> altezza seduta	21 cm	26 cm	31 cm	35 cm	38 cm	43 cm	46 cm
<b>TAVOLO</b> piano di lavoro	40 cm	46 cm	53 cm	59 cm	64 cm	71 cm	76 cm
<b>SCUOLA</b>	ASILO NIDO		MATERNA	ELEMENTARE		MEDIA / ADULTI	

La gamma offerta è ampia e curata a seconda delle esigenze di ogni comunità. La caratteristica principale è la modularità che permette di unire tavoli di forme diverse dando vita alle composizioni più varie. Tutti i tavoli sono rivestiti di laminato plastico disponibile in 3 colorazioni standard. Robusti e stabili sono dotati di gambe in legno di faggio massello, con regolabile in plastica antirumore.



Art. 338 Tavolo quadrato grande 130x130xT  
●●●●●● 0 1 2 3 4 5 6





Art. 321 Tavolo rettangolare insegnante + 2 cassetti 130x65xT  
● ● ● 6



Art. 240 Sedia con seduta in legno 42x42xT  
Art. 241 Sedia con seduta imbottita 42x42xT  
● ● ● 5 6

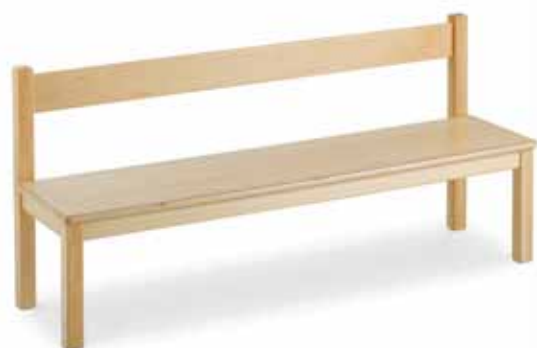

Art. 232 Panchetta con schienale 120x33xT  
● ● ● 2

La **Sedia media/adulti** può avere il sedile imbottito in similpelle o in legno rivestito di laminato plastico nelle tre tonalità, in coordinato con il colore del tavolo.

La **Panchetta con schienale** è adattabile fino a 4 bambini e offre un'ampia seduta. Il sedile è rivestito in laminato plastico nei 3 colori a scelta.

Il **Tavolo a scomparsa** è concepito per chi ha problemi di spazi ridotti. Esso infatti è utile per trasformare rapidamente un qualsiasi ambiente in refettorio.

La sua dimensione consente di ospitare contemporaneamente 7 bambini. Realizzato in multistrato di pioppo, risulta essere leggerissimo e robusto; il piano, rivestito di laminato plastico, ha uno spessore di 24 mm ed è sostenuto da robuste cerniere.



Art. 336 Tavolo a scomparsa 150x74xT  
● ● ● 0 1 2 3 4 5 6



Art. 332 Tavolo trapezoidale 130x56xT  
Art. 334 Tavolo esagonale 130x112xT  
● ● ● 0 1 2 3 4 5 6



Soluzioni di arredo mirate a facilitare la trasformazione espressiva e funzionale degli spazi e a favorire lo sviluppo di condizioni ottimali per lo svolgimento delle attività didattiche: questo è ciò che offre la nostra linea di mobili. Una gamma di prodotti innovativi, frutto di un progetto finalizzato ad eliminare quei condizionamenti psicologici e funzionali che i fruitori delle strutture scolastiche sono in genere costretti a subire. La rimozione di questi inconvenienti è assicurata dalla polivalenza dei nostri mobili, determinata da diversi fattori. In primo luogo dalla leggerezza dei materiali impiegati che garantisce la trasportabilità dei mobili stessi e quindi la versatilità nel loro utilizzo. In secondo luogo dalla forma modulare che permette l'aggregazione di più mobili sia in senso orizzontale che in senso verticale (essi sono infatti sovrapponibili smontando i piedini fissati alla loro base) in modo da ottenere composizioni variegata e complesse utilizzando le stesse attrezzature e lo stesso spazio. In terzo luogo dalle dimensioni differenziate a seconda degli usi cui il mobile è destinato.







Particolare del paraspigolo in materiale plastico

Con la sovrapposizione di più mobili e l'unione di uno o più elementi portali con tenda, si può dare vita ad un nuovo spazio racchiuso all'interno dello stesso ambiente. In questa pagina proponiamo una possibile combinazione degli elementi modulari sfruttando la sovrapponibilità dei mobili.



Particolare delle nuove maniglie antisvitamento ad "occhio di ranocchia"



Particolare del piedino regolabile



Art. 438 Cinturino per tenda 20x4  
● ● ●



Art. 410 Serratura 2x2x4



Art. 436 Elemento portale + doppia tenda corta 225x3x40  
Art. 437 Elemento portale + 1 tenda corta + 1 tenda lunga 225x3x40  
● ● ●





Art. 426 Mobile 6 caselle + 6 vaschette 75x40x87

I **Mobili** hanno la parte anteriore contraddistinta dalla presenza di una cornice nobilitata legno arrotondata sia negli spigoli che negli angoli; essa, oltre a donare un tocco di eleganza estetica a tutto l'insieme, garantisce la sicurezza del bambino nel caso di urto contro la superficie del modulo.

Il mobile poggia su dei piedi in plastica che lo rendono stabile ed isolato dall'umidità del pavimento permettendo la pulizia dell'area sottostante.



Art. 414 Mobile 8 caselle + 8 cont. piccoli 75x40x87  
● ● ●



Art. 418 Mobile 2 ripiani + 6 cont. medi 75x40x87  
● ● ●



Art. 419 Mobile 6 caselle + 6 contenitori 75x40x87  
● ● ●



Art. 425 Mobile 12 caselle + 12 vaschette 75x40x87





Art. 411 Mobile 4 caselle + 2 antine basse 75x40x87  
● ● ●

L'immagine sottostante ritrae un insieme di tre prodotti differenti ma con le stesse colorazioni che permettono ugualmente un abbinamento armonico.

La scelta dei materiali è stata effettuata con la massima attenzione ed il risultato è un prodotto finito di eccellente qualità alla pari di tutta la serie degli articoli in legno di nostra produzione.



Art. 421 Mobile 4 caselle 75x40x87



Art. 422 Mobile 4 caselle + 4 antine piccole 75x40x87  
● ● ●



Art. 412 Mobile 8 caselle 75x40x87



Art. 417 Mobile 12 caselle 75x40x87





Art. 424 Mobile angolare + 2 ripiani 75x75x87

Il **Mobile angolare** si presta a dare soluzioni di continuità fra i mobili disposti su pareti adiacenti e, grazie alla sua grande profondità riesce a sfruttare angoli che spesso risultano inutilizzati. Il comodo piano superiore consente l'appoggio di apparecchiature audiovisive.



Art. 440 Mobiletto 2 caselle 75x40x56

Art. 441 Mobiletto 2 caselle + 2 antine 75x40x56



Art. 443 Mobiletto 4 caselle 75x40x56

Art. 444 Mobiletto 4 caselle + 4 contenitori 75x40x56



Art. 415 Mobile 2 ripiani 75x40x87



Art. 416 Mobile 2 ripiani + 2 antine 75x40x87





Art. 432 Armadio 4 ripiani continui + 2 ante 75x40x162  
● ● ● ●

L'Elemento portale con tenda doppia è ideale per creare un passaggio fra due ambienti divisi da armadi o per chiudere una nicchia lasciandola libera per il gioco.  
E' costituito da un triangolo in legno simile ad un timpano che rievoca l'immagine di un tempio classico. In questo elemento è stata incorporata un'asse di legno alla quale viene agganciata una tenda-divisorio.

Nell'immagine in basso la tenda è larga 75 cm ed è adatta per essere utilizzata con due armadi frontali.  
Il fissaggio del portale avviene per mezzo di viti: infatti la base d'appoggio è a forma di 'T' rovesciata, proprio per consentire un'aderenza ed un'unione sicura e perfetta.  
La tenda è realizzata in materiale sintetico ed ignifugo, disponibile in 3 colorazioni, abbinata alle tonalità tenui che contraddistinguono i nostri prodotti.



Art. 434 Armadio con ante basse + vano a giorno 75x40x162  
● ● ● ●



Art. 431 Armadio 4 ripiani continui 75x40x162



Art. 435 Elemento portale+doppia tenda lunga 225x3x40  
● ● ● ●



Art. 433 Armadio con ante basse 75x40x162  
● ● ● ●



Il gioco come momento di socializzazione e di crescita per il bambino: è questo il presupposto da cui muove il nostro progetto di gioco-arredo per l'infanzia.

Un progetto per molti versi innovativo che trae spunto da intuizioni originali: la possibilità, di realizzare con i divisori e i recinti, strutture flessibili da poter utilizzare a seconda delle esigenze del momento per gli scopi più diversi.

Tra i giochi che vantano un maggiore apporto educativo ci sono: il Gioco-cucina, con il quale si educa il bambino alle necessità della vita quotidiana; la Toeletta bifacciale, che aiuta a relazionarsi con il proprio aspetto fisico e a prenderne coscienza; il Mercatino, grazie al quale il bambino comincia a conoscere il valore dei beni di primaria necessità. Tutto questo viene appreso facendo leva in modo naturale e senza forzature sulla coscienza del bambino che si diverte giocando.

La fantasia poi ha libero sfogo nel Teatrino attraverso la rappresentazione di simpatiche scenette o nel teatro vero e proprio dove i protagonisti sono i bambini stessi che, grazie all'immedesimazione con vari personaggi, sviluppano il loro senso di socializzazione relazionandosi con altri bambini. Essi accrescono la capacità di apprendimento imparando di volta in volta la parte che viene assegnata loro e migliorano la capacità di concentrazione ed attenzione per interpretare al meglio il personaggio che viene proposto dall'insegnante. Quindi si costituisce un luogo dove viene dato ampio spazio all'immaginazione, alla creatività, all'inventiva ed alle aspirazioni di ogni singolo bambino, che comincia così ad affermare la propria personalità.







Art. 506 Gioco delfino 130x20x48



Art. 534 Carrello portagiocchi 90x50x60



Art. 511 Elemento recinto 133x6x75  
Art. 510 Elemento recinto a misura ML



Art. 509 Elemento a cancello apribile 60x6x75



Art. 506 Gioco serpendino 150x20x45

Il **Carrello portagiocchi** risulta molto pratico per l'utilizzo da parte dei bambini ed è adatto a contenere giochi ed oggetti di ogni tipo. E' dotato di due cassettoni in plastica capienti e leggeri.  
L'**Elemento recinto** è costituito da un telaio in legno di faggio da 60x25 mm e da stecche in legno massello. I supporti sono in legno multistrato con perni in acciaio.



Art. 512 Supporto singolo superiore 9x9x2



Art. 513 Supporto singolo inferiore 20x31x2







Art. 538 Decoro Palloncini 43x0,7x40



Art. 537 Decoro Tartaruga 48x0,7x33



Art. 536 Decoro Coniglio 62x0,7x48



Art. 542 Decoro Cigno 48x0,7x43



Art. 539 Decoro Acqua 128x0,7x16



Art. 535 Decoro Erba 128x0,7x15



Art. 540 Decoro Barca 42x0,7x42



Art. 541 Decoro Sole 49x0,7x38



Art. 543 Decoro Albero 97x1x168





Art. 515 Elemento divisorio 75x2,5x140

I **Pannelli divisori** offrono la possibilità di suddividere un grande ambiente in piccoli spazi consentendo comunque ad un adulto di controllare visivamente i vari ambienti grazie ad un'altezza di soli 140 cm. Sono molto facili da maneggiare e da riporre nel caso fosse necessario più spazio per feste o altre manifestazioni: basta accorparli e sistemarli in un angolo sicuro. Per una maggiore stabilità è consigliabile l'unione di almeno 4 pannelli. Tuttavia è possibile anche una soluzione a 3 pannelli (come nell'esempio del teatrino qui a lato). L'unione tra gli elementi è assicurata da cerniere che ne vincolano l'apertura evitando il ribaltamento dell'intera struttura.



Art. 516 Elemento divisorio teatrino 75x2,5x140



Art. 517 Elemento + specchio bifronte 75x2,5x140



Art. 514 Teatrino 180x75x140





Art. 518 Gioco bancarella 75x40x56



Art. 519 Gioco bancarella con tettino 75x72x138  
● ● ●

Il **Gioco Bancarella** è caratterizzato da un mobile comprendente una vetrina trasparente per l'esposizione dei prodotti e può essere completato da un tettino che offre una sensazione di accoglienza e maggiore coinvolgimento con la situazione.

Il **Gioco toeletta** presenta un design innovativo. La crescente esigenza di uno spazio personale riservato alle bambine si è tradotta nella creazione di un angolo trucco molto comodo e riservato, comprendente ogni accessorio per la cura estetica.

Lo specchio bifacciale e la doppia seduta consentono l'utilizzo del gioco toeletta da parte di due bambine contemporaneamente e grazie alla sua conformazione mantiene sempre un'ottima privacy, specie se accostato ad una parete.



Art. 527 Gioco toeletta bifacciale 122x67xT/117  
● ● ● 0 1 2





Art. 520 Gioco forno + piano cottura 75x40x56

Art. 521 Gioco pensile cappa 75x28x136

Il **Gioco cucina** è composto da mobili e pannelli acquistabili singolarmente come riportato nei codici.

Il materiale utilizzato (legno e derivati) garantisce la durata, l'atossicità e la sicurezza del prodotto.

I pannelli pensili sono in legno rivestito in laminato plastico e vengono fissati esclusivamente al mobile sottostante. L'apertura degli sportelli per mezzo di cerniere rende il Gioco cucina molto simile alla realtà.



Art. 523 Gioco lavatrice 75x40x56

Art. 524 Gioco pensile 75x21x136



Art. 525 Gioco lavello + lavastoviglie 75x40x56

Art. 526 Gioco pensile scolapiatti 75x21x136



Art. 522 Gioco frigo + portascopa 75x40x136



Lo svolgimento di attività che permettano il libero sfogo della capacità espressiva e creativa costituisce un elemento fondamentale per la crescita mentale del bambino. Attraverso la pittura e il disegno egli crea immagini, sperimenta il colore, dando corpo e forma alle sue fantasie. Proprio per agevolare al massimo la pratica di tali attività, la nostra linea di prodotti è stata progettata secondo le più moderne tecniche di apprendimento: dal Cavalletto pittura verticale a due facce, studiato in modo da permettere lavori di gruppo, all'Armadio espositore che consente di archiviare oltre 60 libri in basso e di esporre le copertine nei piani superiori. Il continuo ricambio delle copertine esposte incrementa l'interesse quotidiano del bambino alla lettura.









Art. 615 Divano

100x49x27/54



Per gli spazi dedicati alla lettura abbiamo realizzato una gamma di divani e poltrone molto comodi, prodotti in materiale espanso rivestito in similpelle. Grazie alla loro morbidezza, unita alle tonalità tenui che caratterizzano i nostri colori, permettono di rendere gli ambienti comodi, caldi e riposanti.



Art. 617 Poltrona

40x49x27/54



Art. 616 Seduta angolare

49x49x27







Art. 607 Poltrona adulti 50x65x40/71  
● ● ●

La **Poltrona adulti** è stata concepita per arredare gli spazi dedicati all'accoglienza dei genitori. Il **Doppio divano** è un'oasi di relax studiata per creare uno spazio centrale lontano dalle pareti.



Art. 618 Seduta semitonda 90x45x27  
● ● ●



Art. 619 Doppio divano 100x90x27/54  
● ● ●



*Particolare della cucitura sulla Seduta semitonda*





Art. 610 Elemento Seduta semiluna 65x65x27



Art. 609 Elemento Seduta circolare 65x65x27



*Particolare della cucitura  
e del piedino sulla  
Seduta semiluna*



L'Elemento Seduta semiluna, grazie alla sua forma, offre la possibilità di creare composizioni ampie e giocose. Infatti è possibile creare forme tipo anfiteatro utili per giochi di gruppo, attività espressive e di socializzazione.

Le sedute sono realizzate in gomma espansa rivestita in similpelle con un supporto alla base che contribuisce alla stabilità e all'aderenza al pavimento.

La Poltroncina con braccioli è stata creata per accogliere i più piccoli del nido. I braccioli laterali infatti, racchiudendo la seduta formano uno spazio a nicchia, garantendo così sostegno e relax al bambino.



Art. 608 Poltroncina con braccioli nido



52x38x19/48





Art. 611 Armadio espositore 75x40x162



Art. 614 Libreria a muro 90x20x100



Art. 613 Mobile espositore su ruote 75x40x95



La Libreria a muro consente di sfruttare le pareti libere senza rubare spazio alla stanza. Se necessario, raggiunge un minimo ingombro, ripiegando con semplicità il distanziatore incernierato nella parte bassa.



Art. 612 Carrello portalibri 90x50x71



La rappresentazione all'interno di una scuola d'infanzia è un momento di grande interesse per chi si esibisce e anche per coloro che osservano. Con l'unione di alcuni dei nostri armadi abbiamo cercato di ricreare un teatro dotato di sipario. All'interno del sipario abbiamo ricostruito un camerino con un armadio travestimenti dove è possibile riporre agevolmente gli abiti di scena.

Sul fondo, per chiudere l'ambiente creato, è possibile accostare l'intera struttura ad una parete.

È molto interessante studiare il piacere che può vivere un bambino che cerca di immedesimarsi in un personaggio ed è importante che nessuno possa vederlo nei momenti in cui è in atto la creazione del personaggio stesso. Questo luogo riservato diventa quindi lo spazio della creatività.

Art. 627 Armadio travestimenti 75x40x162



La tenda, seppur apparentemente banale, diventa il confine attraverso il quale il bambino sente di mutare la propria identità.

La tenda, disponibile nelle tonalità dei laminati, resta comunque un elemento delicato che non va mai utilizzato per il gioco; consigliamo per questo di legarla o delimitare la zona quando non viene utilizzata.



Art. 628 Elemento portale a teatro + tenda 225x3x40





Art. 626 Pannello pittura a muro 75x20x87



Art. 622 Carrello pittura 90x50x60

Il **Mobile portacartoncini** può accogliere fino a 7 pacchi di fogli 70x100 cm. di colori differenti, senza che essi vengano danneggiati.

Il **Carrello pittura** offre la possibilità di avere a portata di mano cartoncini 50x70 cm, pennelli, matite e colori di ogni genere.

Il **Portacolori** dispone di 12 fori con diametro 7 cm ed è dotato di un battente che consente il fissaggio ad incastro nel carrello pittura.

Il **Pannello pittura a muro** è adatto all'utilizzo di fogli formato 50x70 cm. In alternativa è adattabile anche il portarotolo da 70 cm.

Il **Cavalletto pittura bifronte** ha una superficie per ogni faccia adatta ad appendere un foglio del formato 50x70 cm e risulta essere pratico nei trasferimenti nonché molto stabile.



Art. 624 Portacolori per carrello 35x50x2



Art. 625 Portarotolo disegno 75x2x2



Art. 620 Mobile portacartoncini su ruote 111x73x79

Art. 623 Cavalletto pittura bifronte 75x60x120



Art. 631 Tavolo manipolazione 100x100xT  
● ● ● 0 1 2

Per il settore manipolazione, tanto amato dai bambini, abbiamo studiato 3 prodotti di dimensioni ben adeguate alla scuola dell'infanzia. Al fine di contenere i materiali indicati per la manipolazione, sono state inserite delle vasche capienti e profonde per l'uso corretto da parte del bambino.

Il **Carrello acqua-sabbia** è dotato di due vasche in plastica con coperchio, facilmente removibili per la pulizia.

E' fornito con 4 ruote, due delle quali con freno.

Il **Carrello manipolazione** possiede un' unica vasca capiente in plastica con coperchio, anch'essa facilmente removibile per la pulizia.

E' dotato di 4 ruote, due delle quali con freno.



Art. 629 Carrello acqua-sabbia 90x50x60



Art. 630 Carrello manipolazione 90x50x60







Fra i vari compiti di una scuola d'infanzia c'è quello di far conoscere ai bambini le potenzialità del proprio corpo. I materiali in espanso rivestito ci hanno permesso di elaborare forme molto tondeggianti che risvegliano nel bambino il desiderio di comprimerle. Il tunnel primipassi è un insieme di più cose ed ha una forma molto curiosa che ricorda una casetta (seppur aperta sul tetto per consentire il controllo da parte dell'educatore). La composizione di due elementi tunnel costituisce un percorso ad 'S' che stimola le capacità non solo motorie ma anche esplorative del bambino. Lo scopo dei nostri prodotti è quello di coinvolgere il bambino aiutandolo a formarsi rapidamente lasciando che sia lui a scegliere l'approccio.

La piscina con palline è un classico esempio di gioco ma nasconde una grande potenzialità nel campo motorio. Il bambino, anche dopo aver imparato a camminare, si trova alle prese con una situazione insolita: immerso nelle palline non ha più un sostegno solido dove appoggiarsi e deve esplorare altri percorsi. In questo modo viene data al bambino la possibilità di muoversi, scoprire, orientarsi nello spazio seguendo una nuova rappresentazione del proprio corpo attraverso il suo stesso movimento.

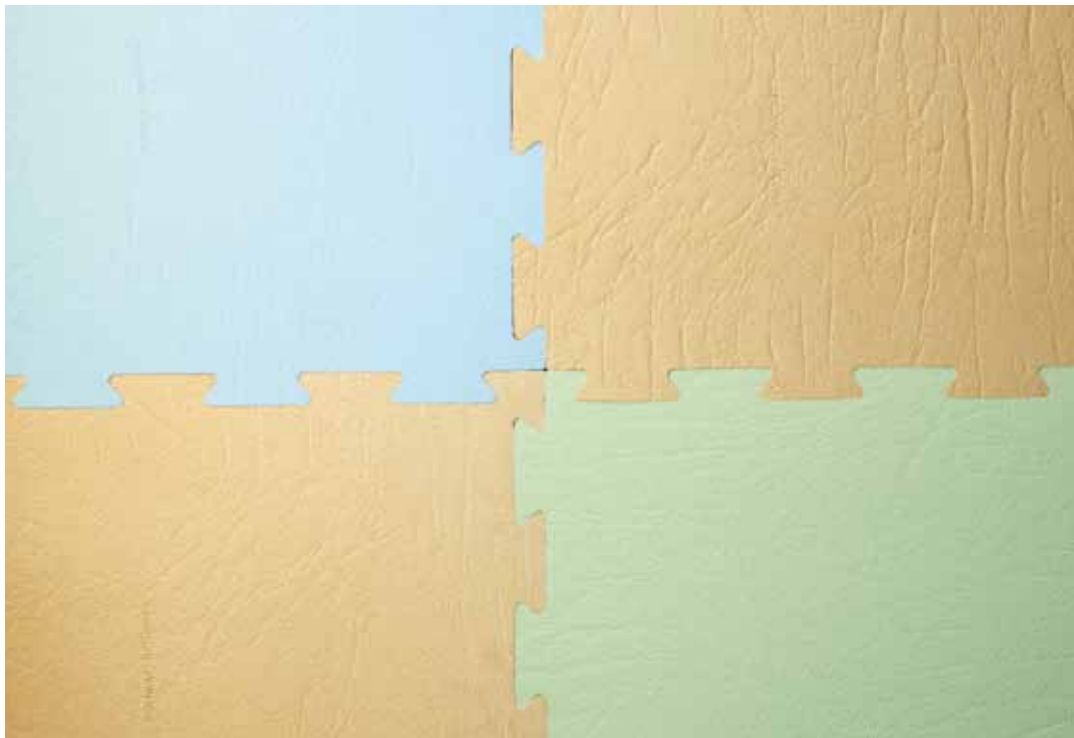





Art. 710 Tunnel nido

65x65x50

I percorsi psicomotori sono costituiti da vari moduli. L'unione di questi elementi offre la possibilità di ottenere percorsi differenti a seconda degli spazi disponibili all'interno della scuola.

E' possibile infatti ottenere una composizione attraversabile in due direzioni con l'unione di più elementi (come esposto nella foto d'insieme) oppure accostando solo due elementi uno per la salita ed uno per la discesa. L'unione fra i vari elementi è assicurata da un'aletta rivestita con velcro.



Art. 713 Scivolo nido

65x70x30



Art. 714 Onda nido

65x90x30



Art. 711 Pendio nido

65x70x30



Art. 712 Scala nido

65x70x30





Art. 715 Blocco nido

65x65x30



Art. 716 Angolare nido

65x65x5

Il **Tunnel primipassi**, come si può intuire dal nome, ha lo scopo di facilitare il bambino nell'attività motoria.

Per stimolare l'interesse dei piccoli verso tale percorso, è stato inserito sul fondo uno specchio di sicurezza e nella parte sottostante un gradino rivestito di materiale morbido per attirare un'eventuale caduta del bambino. La peculiarità di questo nuovo prodotto consiste nell'aver creato delle semplici aperture in una scatola di legno che consentono al bambino di camminare sostenendosi alla base di esse.



*Particolare del gradino interno imbottito*



Art. 719 Tunnel primipassi

100x150x120



- Art. 720 Elemento scala      100x60x45
- Art. 721 Elemento cubo      60x60x45
- Art. 722 Elemento scivolo    100x60x45

Le **Piscine con palline** sono tra i giochi più amati e stimolanti per la psicomotricità infantile. Sono prodotte in 2 misure: una quadrata ed una rettangolare con scivolo interno. Ad entrambe le piscine sono accostabili esternamente i percorsi scala, scivolo e cubo. Questi, anche presi singolarmente, consentono sempre l'attraversamento da parte del bambino.



Art. 723 Piscina quadrata nido 160x160x45



Art. 729 Piscina rettangolare con scivolo 200x160x47



*Particolare della cucitura sulla struttura della piscina*

Le **Piscine con palline** sono fornite di serie con 1200 palline da 7 cm di diametro e da un materasso di fondo da 4 cm il quale è un elemento indispensabile per la sicurezza del bambino.





Art. 717 Carrello psicomotorio 90x50x60



Art. 751 Carrello multiuso 90x50x60

Il **Carrello psicomotorio** è accessorizzato con 12 bastoni da 60/80/100 cm con ganci, 12 cerchi da 40/50/60 cm, 12 mattoni, 4 coni, 8 corde, 4 coppie di trampoli, 8 clavette in plastica, 4 anelli ginnici, 8 palle ritmiche e 24 orme motorie: tutti elementi utili a stimolare la motricità psico-fisica del bambino.

Il Carrello psicomotorio oltre a far svolgere una funzione 'dinamica', consente al bambino di avere una visione cromatica degli oggetti piacevole e stimolante.

Il **Tappeto ad incastro Polymat** è ideale per coprire grandi superfici: garantisce la sicurezza soprattutto negli spazi gioco ed è facilmente componibile grazie alla pratica dentellatura.

Il materiale gommoso è repellente a tutte le sostanze ed è assolutamente atossico inoltre la sua morbidezza rende l'ambiente caldo e accogliente. Studiato per essere costruito come un puzzle, si possono abbinare anche tutte e tre le nostre tenui tonalità, donando all'insieme un effetto cromatico molto rilassante e mai monotono.



Art. 750 Polymat 95x95x1,5







Art. 740 Specchio antinfortunio 65x2,5x130

Da sempre l'uomo conferma la sua esistenza anche nell'ammirarsi attraverso uno specchio ritrovando così parte di sé stesso; guardando la sua immagine, il bambino inconsciamente avverte la sensazione del tutto, del suo corpo e dello spazio che occupa nella vita di tutti i giorni.

Lo **Specchio dell'infinito**, così particolare, si presta a svariati giochi da parte del bambino che, non solo può ammirare la sua immagine riflessa all'infinito, ma ha anche la possibilità di farlo in posizioni anatomiche diverse.

La sua forma ricrea una piccola capanna, rifugio sicuro nei piccoli momenti di incertezza quotidiana.



Art. 744 Corrimano doppio ml  
Art. 745 Coppia attacchi per corrimano 2x6x25



Art. 741 Specchio antinfortunio grande 130x2,5x130



Art. 742 Specchio antinfortunio gigante 260x2,5x130



Art. 743 Specchio dell'infinito 140x75x100



Lo spazio per il riposo quotidiano può essere utilizzato anche per altre attività alternative (quali ad esempio: ascolto della musica, racconto di fiabe, proiezione di filmati, giochi, motricità) a condizione che gli arredi consentano facilmente le versatilità dell'ambiente.

In quest'ottica i nostri lettini sono realizzati in materiali leggeri e progettati in modo tale da poter essere impilati l'uno sull'altro. In alternativa offriamo morbidi tappeti che, mantenendo la stessa posizione nello svolgimento delle attività quotidiane, consentono di essere utilizzate, oltre che per il riposo, anche per giocare, recitare o come semplici sedute.

Gli ambienti plurifunzionali arredati con tappeti risultano essere sempre ordinati, puliti ed accoglienti per il bambino. Anche l'angolo del morbido, studiato appositamente per il nido, svolge la doppia funzione di gioco e riposo. Indicato soprattutto per l'orario di riposo pomeridiano permette al bambino, dopo aver pranzato, di continuare a giocare conciliandone il sonno con il suo morbido e caldo abbraccio.



RIPOSO E MORBIDI



FALCHINI







Art. 807 Tappeto bicolore 130x65x4



Art. 808 Tappeto bicolore grande 130x130x4



Art. 809 Tappeto bicolore gigante 130x260x4

Per far risultare gli spazi più caldi ed accoglienti ai bambini, sono stati realizzati dei tappeti morbidi in diverse dimensioni.

Il **Tappeto bicolore** in espanso rivestito ed ignifugo è ideale per angoli morbidi dove il bambino passa la maggior parte del tempo seduto o sdraiato sul pavimento.



Art. 810 Cuscinone 90x90x20  
Art. 812 Cuscino 65x65x15



Art. 816 Cuscino rettangolare grande 130x30x15  
Art. 817 Cuscino rettangolare piccolo 65x30x15





Art. 801 Elemento imbottito a parete a misura mlx4x130

Art. 802 Elemento imbottito a parete 65x4x130



Art. 803 Elemento imbottito a parete grande 130x4x130



Art. 804 Elemento imbottito a parete gigante 260x4x130



Art. 805 Pannello imbottito mobile h87 cm 71x1x71



Art. 806 Piedino ribassato 11x11x4





Art. 814 La Tana

100x100x60



Art. 815 Rampa per tana

65x65x20



La **Tana**, il nostro articolo più innovativo, è molto interessante e adatta per i bambini dell'asilo nido. Morbida, accogliente e riservata, costituisce un piccolo angolo a misura di bambino, uno spazio parzialmente chiuso e sicuro che permette ai piccoli di riprovare la sensazione ancestrale del ventre materno. Creata per dare risalto alla capacità esplorativa del bimbo, permette al contempo di passare dalla fase di gioco al riposo soprattutto grazie alla presenza del morbido cuscino interno. Viene sempre prodotta nelle nostre tipiche tonalità tenui e consigliamo di collocarla sopra una morbida pavimentazione Polymat o sui tappetoni.



*Particolare del cuscino interno*







Art. 828 Lettino impilabile 128x68x20



Il **Lettino con protezioni** ha entrambe le sponde che si possono abbassare per facilitare il posizionamento delle coperte. Inoltre è dotato di un cassetto estraibile, comodo per riporre le lenzuola per il cambio. Inoltre vengono fornite quattro ruote, due delle quali con il freno.

Il **Lettino Impilabile** è indicato soprattutto per i bambini dell'asilo nido. Le sue sponde laterali risultano volutamente più alte del materasso per delimitare lo spazio di movimento del bambino mentre la sua facile impilabilità favorisce l'ordine e la pulizia dell'ambiente.

I **Materassini** possono essere utilizzati sia per il Lettino impilabile sia per il Lettino con sponde reclinabili.



Art. 824 Guanciaie 32x52x3  
 Art. 826 Lenzuolo set 3 pezzi (per art. 828/820)  
 Art. 827 Trapunta 120x50



Art. 821 Paracolpi 3 lati per Art. 820



Art. 820 Lettino con sponde reclinabili 133x70x96



*I lettini sono studiati per essere facilmente impilabili*



Art. 825 Materassino ignifugo 120x60x10  
 Art. 829 Materassino 120x60x10



## *I nostri colori*



I nostri colori traggono spunto dalla natura: l'azzurro del cielo, il giallo del legno, il verde dell'acqua. La morbidezza dei nostri articoli in simipelle e la venatura presente nei laminati dei nostri arredi rendono gli ambienti calorosi ed accoglienti quasi come quelli di casa.

*In mancanza di indicazioni da parte del cliente ci riserviamo il diritto di scelta.  
Il colore richiesto potrebbe non essere disponibile al momento dell'ordinazione.*

Laminato Giallo sabbia

Laminato Verde acqua

Laminato Azzurro chiaro



**FALCHINI®**

Elementi di arredo  
per asili nido  
scuole materne  
ambienti per l'infanzia

Falchini s.r.l.  
via Che Guevara 34/B  
60022 Castelfidardo (AN)  
P.IVA 02044750426

Tel. 071 72 06 645  
Fax 071 78 26 277

e-mail: [info@falchinisrl.it](mailto:info@falchinisrl.it)  
[www.falchinisrl.it](http://www.falchinisrl.it)